

亚庇建国中学
2020年初一新生入学试
华文科

考生注意： 1) 本试卷共分三个部分：

甲组- 作文 (30%)

备有五个题目，考生只须选择一题作答。答案直接书写于“华文作答纸”的空格上，必须抄题。字数介于 150-200 之间。

乙组- 简答题 (10%)

阅读以下的文字，然后回答问题。

丙组-选择题 (60%)

共有 30 题，每题四个答案供选择，选出最正确的答案，在“华文作答纸”的“0”的空格，涂黑相对应的拉丁字母。

2) 考生可用铅笔、蓝色或黑色的圆珠笔书写作文，选择题则用 **2B 铅笔**涂黑。

3) 时间：50 分钟。

甲组：作文 30%

任选一题作答，必须抄题。字数介于 150-200 之间。

1. 生命中的天使

2. 假如我有超能力

3. 我们一起走过的日子

4. 谈智能手机带来的便利

5. “……听了一番哭诉之后，我的脸立刻红了，心想：我这次真的懂了。”

试写出一篇以上面文字作为结尾的文章。

乙组：简答题 10% 【注：2022年入学试不再考此题型】

千山鸟飞绝，万径人踪灭。孤舟蓑笠翁，独钓寒江雪。

(a) 根据以上的诗句，选出画横线的字正确的解释，在括号内打“√”。 [4分]

(i)

字	解释
绝	灭绝 ()
	被猎捕 ()
	无，没有 ()

(ii)

字	解释
蓑笠	防湿的帽子 ()
	防湿的鞋子 ()
	防雨的衣和帽 ()

舞者一个高空 (i: 旋转，旋绕) 后，完美落地，并摆出了优美的 (ii: 姿势，姿色)，台下顿时响起雷鸣般的掌声，对舞者 (iii: 精彩，精致) 的表演的 (iv: 叹气，赞叹) 声更是不绝于耳。

(b) 选出正确的字，写在以下的横线上。 [4分]

(i) _____

(ii) _____

(iii) _____

(iv) _____

恶语伤人是一种不文明的行为。恶语伤人还会伤别人的心。

(c) 用“不仅……而且”把上面的两个句子连接起来。 [2分]

【文章一】

说到成功，人们就有一个错误观念：成功只等于成名。有人认为，只有扭转乾坤的壮举，才算是成功的举动；有人认为，只有领袖、名人，称得上“家”的人，才算是成功者；有人则干脆断言，世界上没有一个成功者，因为人生最终的结局是悲剧——后人肯定会超越前人。这实在是一种可怕的自卑。

其实，我们都是成功者，因为成功只是一种感受，一种自我意识的主观感受。如果我们把自己的每一点进步，哪怕只是微小的进步，都看做是一次成功，都认真地品味一番，那么，幸福和快乐就会常伴于我们身边，我们的人生也就会因此而变得格外的丰富和生动。不是吗？作为一名学生，他考试及格了，成绩提高了，这是成功，应该感到高兴；作为一个农民，他播下的种子发芽了，庄稼收割了，这也是成功，也应该感到高兴。在更多的时候，成功无需旁人认可，更不需别人来裁判；我们也不要把成功的刻度画得太高，不要把成功看得过于神圣。

然而人的一生，不可能永远一帆风顺，无可避免要遭受这样或那样的挫折和失败，每经过一次失败，对事物的认识就深入一步，对人生的感悟就加深了许多，自己的意志就增强了不少，这种种经历和感受，不是另一种意义上的成功？不也应该感到快乐吗？否则，我们就会对人生失去一份应有的信心，面对困难，我们就会望而却步。

大胆而自豪地承认成功吧，认真地品味自己的每一次成功，从品味中汲取成功的动力，开启智慧，从而获得更大的成功，这也许就是人生的意义所在。

《成功是一种感受》，有改动

1. 文章第一段中的“这”是指什么？

- A 成功只等于成名
- B 世界上没有成功者
- C 能扭转乾坤才算成功
- D 成功是一种错误的观念

2. 做到了以下哪一步，就会“幸福和快乐就会常伴于我们身边，我们的人生也就会因此而变得格外的丰富和生动。”？

- A 考试及格了，成绩提高了。
- B 播下的种子发芽了，庄稼收割了。
- C 无需旁人认可，不需别人来裁判。
- D 把微小进步都看做是一次成功，认真地品味。

3. 为什么作者认为遭受挫折和失败也是另一种意义上的成功？

- A 失败提高人们对成功的期望
- B 失败令人们面对困难时望而却步
- C 失败也能令人们感受到快乐和信心
- D 失败加深了人们对事物的认识和增强意志

4. 本文的论点是什么？

- A 我们都是成功者
- B 失败也可以算是成功
- C 人们应该重新认识成功
- D 大胆地承认成功才算成功

5. 以下哪项说明是正确的？

- A 成功是神圣的。
- B 成功是一种很可怕的自卑。
- C 成功只是主观感受，无须刻意追求成功。
- D 成功是种自我意识的主观感受，所以无需他人认可。

【文章二】

很久很久以前，金溪县出了一名天才，姓方，名仲永。方仲永的祖祖辈辈皆以耕田为生，家族无人受过教育。

一天，年仅五岁的仲永跟随父亲到集市售卖农作物。恰巧，父子俩经过摆字画的摊位，一名书生正聚精会神地写字。书生一挥笔好似龙飞凤舞，不一会儿，一幅工整娟秀的字画便活灵活现呈现在众人面前。父亲看了一眼，便拉着仲永到别处去。这一幕，深深烙印在仲永的脑海里，久久挥之不去。

夜里，仲永大哭起来，向家人索要笔墨纸砚。父亲为了让孩子停止哭闹，只好硬着头皮向邻居借了笔墨，拿了泛黄的宣纸递给他。

怎知，仲永竟然神来一笔，轻轻松松写了四行字，还加上题目。目不识丁的父亲一看，百思不得其解，便拿到邻居家问个究竟。邻居一看，喜上眉梢，纷纷祝贺方仲永的父亲。经过解说，父亲才知晓自己的儿子写了一首诗，诗的内容温文尔雅，文采上佳，真是出乎意料。

这首朗朗上口的诗引起一群书生的好奇心。他们到仲永的家探听虚实，并向仲永提出一些题目，要求他对联作答。无论何等题目，仲永都能对答如流，辞藻生动丰富，形式多样化，完全难不倒他，让书生们赞叹不已，称他为“神童”。

方仲永的天赋很快便传遍全县。县里的富商十分欣赏他的才华，不时邀约他到府中做客，一睹他过人之处。他的父亲也沾光不少，地位逐渐提升，常常得富商救济。父亲因此认为儿子的天赋有利可图，应该趁机赚取更多的甜头。

自此，方仲永被迫放弃求学，跟着父亲叩见富商和达观显要，根据他们的要求作诗题字，从而赚取许多金银珠宝。好景不长，由于仲永失去了求学进取的机会，他所写的诗句已逊色许多，水准大不如前。许多前来与他切磋的书生兴致勃勃到访，却失落地离去。人潮减少，即便父亲领着仲永到富商或达观显要的家拜访，也吃了好几回的闭门羹，不复以往的风光。

最后，方仲永宛若天上最亮眼的星星陨落芸芸众生里，变回平庸无奇的农人，人们也不再称呼他为“神童”了。

（《伤仲永》——王安石，有改动）

6. 哪项是方仲永的父亲向邻居借笔墨纸砚的原因？

- A 想一睹儿子的才华 B 想让仲永练习写字 C 想让仲永停止哭闹 D 想与邻居打好关系

7. 为什么方仲永的父亲认为儿子的天赋有利可图？

- A 儿子的天赋让他感到无比自豪。 B 儿子的天赋传遍全县，让他受人追捧。
C 可利用儿子的天赋，赚取许多金银珠宝。 D 可利用儿子的天赋敲诈达观显要，谋取官职。

8. 方仲永的父亲是个怎样的人？

- A 唯利是图 B 盛气凌人 C 不卑不亢 D 一毛不拔

人潮减少，即便父亲领着仲永到富商或达观显要的家拜访，也吃了好几回的闭门羹，不复以往的风光。

9. 根据文意，哪项是以上句子中的“闭门羹”的意思？

- A 一种汤面的名称 B 被主人拒之门外 C 受到特别的照顾 D 吃亏却不吭一声

最后，方仲永宛若天上最亮眼的星星陨落芸芸众生里，变回平庸无奇的农人，人们也不再称呼他为“神童”了。

10. 哪项应用的修辞手法与以上句子相同？

- A 黑夜缓慢地爬满天空，大地沉静了下来。
B 今年轮到我国成为东运会的东道主，举国为之欢腾。
C 我们就像宇宙中一颗渺小的微粒，生活在如此拥挤的城市里。
D “但愿人长久，千里共婵娟”，母亲握着玉镯，想起在异乡工作的父亲。

语文知识 (40%)

11. 以下哪个字的笔画数**正确**?

- A 智 (13 画) B 仁 (3 画) C 勇 (9 画) D 刚 (7 画)

12. 以下哪项部首搭配是**不正确**的?

	字	部首
A	岗	山
C	旺	日

	字	部首
B	砌	刀
D	僧	人

13. “爸爸为了让我们过上更好的生活，他只管终日埋 (Q) 头苦干，即使日子再苦，也从不埋 (Q) 怨半句。”

哪项是句子中两个“埋”字的读音?

	P	Q
A	mán	mái
C	mán	mán

	P	Q
B	mái	mái
D	mái	mán

14. 以下哪个字的读音是**正确**的?

- A 他生过一场大病，现在身子**仍** (rēn) 然十分单薄。
 B 他做事态度**散** (sān) 漫，所以大家都不敢对他委以重任。
 C 叶老师总是设身**处** (chù) 地为学生着想，所以受到学生的爱戴。
 D 由于多次故**障** (zhàng)，因此部长已下令对铁路系统进行全面调查。

15. “小时候 (P) 妈妈牵着我的手过马路。长大后，我挽着妈妈的手上楼梯 (Q) 岁月仿佛就在弹指之间啊!”

P 和 Q 应分别填上什么标点符号?

	P	Q
A	,	。
C	、	;

	P	Q
B	,	!
D	,	;

16. 哪个句子的标点符号用得**正确**?

- A 佳敏问哥哥：“哥哥，你刚才有听见庭院外面传来的怪声吗”？
 B 爱雅的心情就像天气一样阴晴不定：一会儿开心；一会儿伤心。
 C 他随手把“小朋友”画报放在书桌上，就到客厅看电视节目了。
 D 无论是画画，还是跳舞，子欣都全情投入，让父母看了很安慰。

17. “即使再加上一千公斤，只要是书，我都能挑得起。”

以上句子采用了什么修辞手法?

- A 引用 B 夸张 C 设问 D 反复

18. “美丽的雪花，悄悄地落着，落着……落得那样轻柔，轻柔得像一首抒情诗。”

以上句子采用了什么修辞手法?

- A 反复 B 反问 C 引用 D 设问

19. “我决定了，要写信向他**表达**我的歉意。”

以上画线的词语的词性是什么?

- A 量词 B 代词 C 名词 D 动词

20. “那少年轻声埋怨道：‘一个不守诺言的人，她会找出一千个为自己开脱的理由。’”
以上画线的部分，哪个不是名词？
A 少年 B 埋怨 C 诺言 D 理由
21. “相较于大都市里四处林立的____天大楼，我更喜欢____外的绿色。”
哪项最适合填在句子的横线上？
A 磨，较 B 摩，交 C 磨，绞 D 摩，郊
22. “看见弟弟____头垢面的模样儿，大家不禁捧腹大笑。”
哪项最适合填在句子的横线上？
A 逢 B 蓬 C 缝 D 篷
23. “这孩子只所以会那么放肆，一定是从小就被父母宠坏了。”
哪项和以上句子中“放肆”的意思相近？
A 任意 B 任性 C 随意 D 随便
24. “____地球有地心引力，____树上的果实会往地面掉，不会往天上飞。”
哪项最适合填在句子的横线上？
A 虽然……但是 B 因为……所以 C 不但……而且 D 尽管……还是
25. “周经理最爱依仗老板的势力来欺压员工，所以员工们都很讨厌他。”
哪项最适合用来替代句子中的画线部分？
A 狐假虎威 B 虎头蛇尾 C 虎视眈眈 D 胡作非为
26. “我们现在所付出的努力是不会白费的，_____，我们一定会有一番作为。”
哪项最适合填在横线上？
A 有目共睹 B 有机可乘 C 有朝一日 D 有备无患
27. “父母日以继夜地工作是为了谁呀？”
以上的句子属于什么类型？
A 疑问句 B 祈使句 C 陈述句 D 感叹句
28. 以下哪个搭配是错的？
A 唉，真难过啊！（感叹句） B 我们一起唱吧！（祈使句）
C 请你立刻离开！（陈述句） D 这件衣服贵吗？（疑问句）
29. “所谓：“_____”，若想要有更高的成就，就必须不断地进取。”
哪项最适合填在句子的横线上？
A 一日之计在于晨 B 业精于勤，荒于嬉
C 水可载舟，亦可覆舟 D 欲穷千里目，更上一层楼
30. 哪个句子有错别字？
A 妈妈向刚加入直销行业的表姐买了一台饮用水过滤器。
B 我们应该利用闲暇时间阅读有益的书报，以增广见闻。
C 一辆轿车飞池而过，把路上的污水都溅到了男孩身上。
D 我国著名的黑风洞成为了印裔同胞们欢庆佳节的圣地。

**UJIAN KEMASUKAN
TINGKATAN SATU TAHUN 2020
SEKOLAH MENENGAH KIAN KOK
BAHASA MALAYSIA
(50 MINIT)**

Bahagian A: Objektif (60 markah)

ARAHAN: Tiap-tiap soalan diikuti oleh empat jawapan pilihan, iaitu A, B, C dan D. Jawab semua soalan. Anda dikehendaki memilih **satu jawapan** yang paling tepat. Kemudian tandakan jawapan anda dengan menghitamkan ruangan pada kertas jawapan.

Soalan 1 hingga Soalan 5

Baca sajak di bawah ini. Kemudian, jawab soalan-soalan yang berikutnya.

JANGAN

Jangan bawa pergi anakku!
Aku masih mencintai anakku!
Permata hati belahan jiwa
pembalut luka dan **penghibur lara**
satu-satunya pujaan hati ibu

Jangan kaubawa lari anakku!
Kerana tidak boleh berpisah
antara aku dengannya
hidupku dan selalu menjadi mata hatiku
pilu terasa, rapat dada
bila cinta anakku kau pisah suka
sakit diri, perih terasa
akan lupa apa saja dibuatnya
cinta ibu pada anak
mungkin lebih dari suaminya

Jangan bawa pergi anakku!
Akan kucari di mana pun dia berada.

1. Mengapakah penyajak tidak mahu anaknya dibawa lari?
 - A. Tidak sanggup berpisah dengan anaknya
 - B. Boleh merosakkan masa depan anaknya
 - C. Tidak mahu anaknya diculik
 - D. Bimbang anaknya terjebak dalam gejala sosial

2. Bagi penyajak, cinta terhadap anaknya lebih besar berbanding
 - A. Kasih sayang terhadap kekasihnya
 - B. Rasa kasih terhadap Yang Maha Kuasa
 - C. Rasa sayang terhadap harta benda
 - D. Cinta suaminya

3. Tema sajak ini ialah
 - A. Sikap anak yang menurut kata hati
 - B. Kasih sayang tidak dapat dinilai dengan wang ringgit
 - C. Seorang ibu tidak sanggup berpisah dengan anaknya
 - D. Seorang anak tidak sanggup berpisah dengan ayahnya

4. Pernyataan yang berikut merupakan pengajaran sajak, **kecuali**
 - A. Pengorbanan ibu hendaklah dihargai dengan wang ringgit
 - B. Kita seharusnya mencurahkan kasih sayang kepada anak kita
 - C. Kita hendaklah menjaga keharmonian keluarga
 - D. Ibu bapa sepatutnya mengelakkan perceraian

5. Maksud rangkaian kata “penghibur lara” ialah
 - A. Penyebab sakit hati
 - B. Seseorang yang menggembirakan hati
 - C. Penyebab rasa benci
 - D. Seseorang yang nakal

Soalan 6 hingga Soalan 21

Pilih jawapan yang **paling sesuai** untuk diisikan di tempat kosong dalam ayat-ayat di bawah ini.

6. “_____ diiringi Perdana Menteri dan menteri-menteri besar ketika menaiki pentas untuk merasmikan Pesta Malam Seri Angkasa,” kata pegawai perhubungan awam itu.

A. Beta	B. Patik	C. Hamba	D. Baginda
---------	----------	----------	------------

7. Pengedar dadah itu telah diberkas oleh pihak polis kerana _____ didapati mengedarkan dadah dalam kalangan remaja di kampung itu.

A. beliau	B. baginda	C. dia	D. awak
-----------	------------	--------	---------

8. Puan Ai Ling berjalan sambil _____ dulang yang berisi tiga cawan air teh dan sepinggan kuih untuk tetamu.

A. menatang	B. membimbit	C. menjulang	D. menjunjung
-------------	--------------	--------------	---------------

9. Pada perhimpunan pagi, semua murid dan guru berdiri tegak sebagai tanda _____ lagu Negaraku yang sedang dinyanyikan.

A. menghormati	B. penghormatan	C. penghormat	D. kehormatan
----------------	-----------------	---------------	---------------

Soalan 10 berdasarkan Gambar 1



Gambar 1

10. Pengadil mengarahkan pemain bola sepak yang cedera itu _____ ke luar padang.
A. dijulang B. diusung C. dijunjung D. dijinjing
11. Ibu sangat gembira apabila anak-anaknya berjaya mendapat keputusan yang _____ dalam peperiksaan mereka.
A. cemerlang B. gemilang C. cerah D. cantik
12. Badan lelaki itu _____ kerana duri dan lalang ketika melalui kawasan hutan itu.
A. pucat lesi B. calar-balar C. kusut-masai D. kurus kering
13. Ahmad menggunakan tali pinggang kerana seluarnya agak _____.
A. ketat B. panjang C. longgar D. sempit
14. Mei Mei sedang memasukkan lima _____ surat khabar lama ke dalam _____ kotak.
A. keping...sebiji B. naskhah...sebuah C. helai...sebentuk D. buku...sebatang
15. Taman Negara Kinabalu sentiasa dikunjungi para pelancong _____ seluruh dunia _____ setiap bulan.
A. di...oleh B. dari...pada C. kepada...dengan D. pada...ke
16. Di _____ meja itu terdapat beberapa _____ duit syiling dari pelbagai negara.
A. belakang...butir B. bawah...biji C. atas...keping D. tepi...buah

Soalan 17 berdasarkan Gambar 2



Gambar 2

17. Aiman sedang _____ pokok buluh yang tumbuh di dalam hutan itu untuk dibuat rakit.
- A. memotong B. menebas C. menebang D. mengerat
18. _____ sedapnya kuih bulan yang dibuat oleh kakak kamu!
- A. Amboi B. Cis C. Eh D. Nah
19. Pengetua sekolah itu mengarahkan semua guru mengadakan sesi _____ dengan murid-murid baharu pada hari pertama persekolahan.
- A. temu duga B. suai kenal C. soal siasat D. ulang kaji
20. Kita hendaklah menghayati slogan “bersatu teguh, _____ roboh” agar negara kita semakin makmur dan harmoni.
- A. bergaduh B. berusaha C. bekerja D. bercerai
21. Bendahari _____ menyiapkan penyata akaun tahunan syarikat yang diminta oleh pengarah.
- A. berjimat cermat B. bertungkus lumus C. berputih tulang D. bertegang urat

Soalan 22

Pilih **peribahasa** yang **paling sesuai** berdasarkan ayat yang diberi.

22. Segala nasihat yang diberikan kepada murid yang degil itu sia-sia sahaja kerana dia sedikit pun tidak mengendulkannya.
- A. Bagai mendukung biawak hidup C. Bagai dakwat dengan kertas
B. Bagai bumi dengan langit D. Bagai mencurahkan air ke daun keladi

Soalan 23

Pilih **perkataan seerti** bagi perkataan yang **bergaris**.

23. Murid yang **angkuh** itu tidak disukai oleh teman-teman sekelasnya.
- A. bodoh B. malas C. sombong D. nakal

Soalan 24

Pilih **perkataan berlawanan** bagi perkataan yang **bergaris**.

24. Saya merenung wajah nenek saya yang sudah berkedut itu.

- A. tegang B. buruk C. rata D. segar

Soalan 25 hingga Soalan 27

Bahagian yang bergaris dalam ayat-ayat yang berikut mungkin mengandungi kesalahan penggunaan bahasa dan mungkin juga tiada kesalahan bahasa. Tandakan sama ada **A, B, atau C** jika ayat itu mengandungi kesalahan. Tandakan **D** jika ayat itu tiada kesalahan.

25. Seorang dari peserta rancangan realiti televisyen itu telah menjadi jutawan setelah berjaya menjawab soalan yang dikemukakan.

- A. Seorang daripada peserta-peserta
B. Seorang daripada peserta
C. Seorang dari peserta-peserta
D. Seorang dari peserta

26. Keputusan rasmi tentang pertandingan menulis surat kepada Perdana Menteri itu telah kami terima.

- A. telah diterima oleh kami
B. kami telah terima
C. telah kami menerima
D. telah kami terima

Soalan 27 hingga Soalan 28

Pilih ayat yang **sama maksud** dengan ayat yang diberikan.

27. Ayah dan ibu telah memberitahu saya bahawa mereka akan menziarahi nenek di kampung pada hujung minggu ini.

- A. Saya telah diberitahu oleh ayah dan ibu bahawa nenek di kampung akan menziarahi kami pada hujung minggu ini.
B. Saya telah diberitahu oleh nenek bahawa ayah dan ibu akan menziarahi nenek di kampung pada hujung minggu ini.
C. Saya telah diberitahu oleh ayah dan ibu bahawa mereka akan menziarahi nenek di kampung pada hujung minggu ini.
D. Ayah dan ibu telah diberitahu oleh nenek bahawa saya akan menziarahi nenek di kampung pada hujung minggu ini.

28. Baju yang baru dibasuh oleh ibu telah disidai oleh kakak.
- A. Kakak telah menyidai baju yang baru dibasuh oleh ibu.
 - B. Ibu telah menyidai kain yang baru dibasuh oleh kakak.
 - C. Kakak telah membasuh baju ibu yang baru disidainya.
 - D. Ibu telah menyidai baju kakak yang baru dibasuhnya.

Soalan 29 hingga Soalan 30

Pilih ayat yang **betul**

29. I Pintu itu telah ditutup oleh saya.
II Surat khabar itu telah dibaca oleh bapa saya.
III Karangan itu telah mereka tulis di kelas pada hari Isnin.
IV Bangunan itu telah dibina oleh para pekerja syarikat binaan bapa saya.
- A. I dan III sahaja B. II dan IV sahaja C. III dan IV sahaja D. I, II dan III sahaja
30. I Para pelancong kagum akan keindahan pemandangan di kaki Gunung Kinabalu.
II Semua murid-murid harus berdiri tegak semasa menyanyikan lagu Negaraku.
III Antara punca kemerosotan pencapaian para pelajar adalah kerana mereka malas belajar.
IV Banyak pelajar-pelajar tidak berminat untuk membaca buku.
- A. I dan III sahaja B. II dan IV sahaja C. I, II, dan III sahaja D. II, III, dan IV sahaja

Bahagian B: Membetulkan Kata. (10 markah)

Arahan: Betulkan kesalahan **SATU** perkataan dalam ayat berikut ini. Tuliskan satu perkataan yang salah itu dan pembetulannya sahaja di kertas jawapan yang telah disediakan.

1. Para pekerja sedang mencat bangunan sekolah saya agar kelihatan lebih cantik dan bersih.
2. Mereka berkerja di restoran itu dari pagi hingga malam.
3. Pihak kerajaan akan memperlebarkan jalan di kampung itu.
4. Aktiviti kokurikulum mendatangkan kebaikan kepada para pelajar.
5. Saya telah menerima surat dari sahabat saya.

独中初一

赶快来体验吧!





**2个星期
免费试课**



30网校 buxi

不满意不收费!



点击报名 ▶

想要询问其他年级或更多有关免费试课的详情，欢迎联络我们(011-2818 3030)哟!
https://wa.link/l1h4e2?utm_medium=pdf&utm_source=pdf_ad&utm_campaign=cis_entrance_exam







30网校 buxi



如果这些考卷帮到您，

希望您也可以与我们分享所持有的考卷。





不管是入学考卷，还是其他年级的考卷，

我们都无任欢迎哦!

30网校 f ▶

如果您有试卷想要提供，欢迎私信我们的面子书专页【30网校】，或者电邮至：hi@30.com.my

BAHAGIAN C: Karangan (30 markah)

Pilih **satu** tajuk daripada soalan-soalan berikut dan tulis satu karangan yang panjangnya **melebihi 80 patah perkataan**.

Soalan 1

Lihat gambar rajah di bawah dengan teliti. Tulis karangan tentang **langkah-langkah mengelakkan kes ragut dalam kalangan masyarakat**.

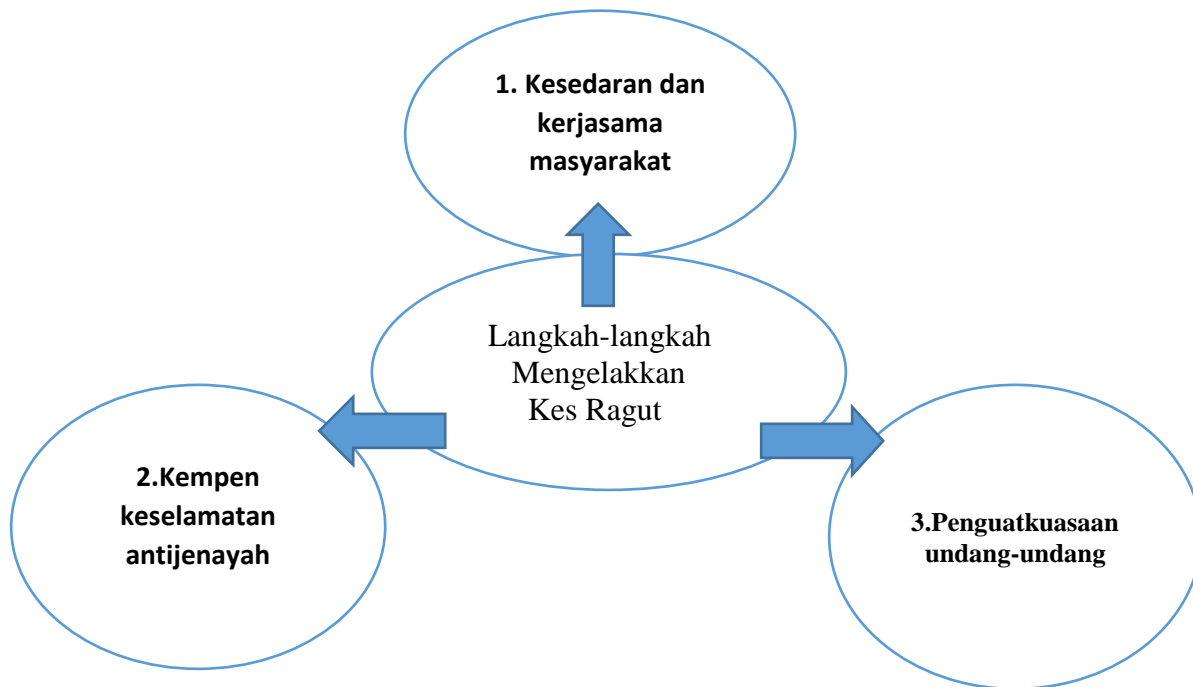

Soalan 2

Menyertai aktiviti kokurikulum banyak mendatangkan faedah kepada para pelajar. Oleh itu, setiap pelajar diwajibkan menyertai aktiviti kokurikulum di sekolah. Tulis karangan tentang **faedah-faedah menyertai aktiviti kokurikulum di sekolah**.

Faedah-faedah menyertai aktiviti kokurikulum di sekolah :

- Meningkatkan disiplin diri
- Mengisi masa lapang untuk menimba pengetahuan
- Menyihatkan badan

KIAN KOK MIDDLE SCHOOL
JUNIOR ONE ENTRANCE EXAM 2020
ENGLISH
(TIME: 50 MINUTES)

INSTRUCTIONS

You must answer all the questions in sections A, B, C and D. Write your answers on the answer sheet provided.

SECTION A (COMPREHENSION) 20%

PASSAGE 1 (Q1 – Q5)

Read the passage carefully and then answer the questions that follow. Your answers must be based on the passage.

Spider Webs

All spiders spin webs. That's because webs help spiders. Webs help spiders do three things. Webs help spiders hold eggs. Webs help spiders hide. And webs help spiders catch food.



Webs help spiders hold eggs. Many spiders like to lay their eggs in their webs. The webs help keep the eggs together. Webs help spiders keep their eggs safe.

Webs help spiders hide. Most spiders are dark. They are brown, grey, or black. But spider webs are light. They are white and cloudy. When spiders hide in their webs, they are harder to see.

Webs help spiders catch food. Spider webs are sticky. When a bug flies into the web, it gets stuck. It moves around. It tries to get out. But it can't. It is trapped! Spiders can tell that the bug is **trapped**. That's because spiders feel the web move. And the spider is hungry. The spider goes to get the bug.

As you can see, webs help spiders hold eggs. Webs help spiders hide. And webs help spiders catch food. Without webs, spiders would not be able to live like they do. Spiders need their webs to **survive**!

1. This passage is mostly about
A. spider colours. B. spider webs. C. spider eggs.
2. Spider webs help spiders
I. hold eggs II. catch food III. find water

A. I only B. I and II only C. I, II, and III
3. As used in paragraph 4, the word **trapped** most nearly means
A. stuck. B. hidden. C. eaten.
4. How can spiders tell when something is trapped in their web?
A. They hear it. B. They smell it. C. They feel it.
5. As used in the last sentence of the passage, the word **survive** means to stay
A. alive. B. hidden. C. caught.

PASSAGE 2 (Q6 – Q10)

Read the passage carefully. Then answer the questions that follow.

ANN AND FRANK

One day Ann and Frank went to the lake with Rover. Rover can swim well, so Frank made him go into the water after a stick. "Jump, Rover! Jump in and get the stick," said Frank, and into the water Rover went with a big splash. Pretty soon he came out with the stick in his mouth. Rover did not like the game as much as Frank because the water was a little cold. They had a fine time for a while with Rover, and then set out for home because it was late in the day, and they could not stay long. On the way home, Rover saw a rabbit and away he went after it as fast as he could go. Ann and Frank ran too but could not keep up with Rover and the rabbit. When they got home, Rover was there, and Frank said, "Where is the rabbit, Rover?" Rover gave Frank a funny look and went away. "Oh I know," said Frank. "The rabbit ran so fast you could not catch it."

6. Why couldn't Rover catch the rabbit?
A. The rabbit disappeared. B. Rover was tired.
C. The rabbit was faster than Rover.
7. What is Rover?
A. A cat B. A dog C. A rabbit
8. What did Rover chase in the water?
A. A ball B. A stick C. A fish
9. Where did Ann and Frank go?
A. A park B. A café C. A lake
10. How do you think Rover felt about not catching the rabbit?
A. Disappointed B. Happy C. He didn't care

SECTION B (TEXT COMPLETION) 30%

Text 1 (Q11 – Q18)

Once 11 a time, there 12 a princess whose favourite toy 13 the world was a golden ball. One day, she was 14 by a pond. The golden ball fell from her hands 15 the pond. The pond 16 very deep.

"Oh dear! I will never find it again!" the princess said.

Suddenly she heard a voice. "What is the matter, beautiful princess? Why are you crying?" said the voice. The princess looked down and saw a green frog. "I am sad because my golden ball 17 into the pond," said the princess.

"I can get it for you," said the frog. "But what will you give me?"

"Whatever you like, frog. 18 about a golden crown?" the princess asked.

11. A. upon B. on C. above D. in
12. A. live B. lives C. living D. lived
13. A. at B. in C. for D. below

14. A. plays B. playing C. played D. play
15. A. in B. on C. into D. at
16. A. is B. are C. was D. were
17. A. fall B. falls C. falling D. fell
18. A. How B. Why C. Who D. Which

TEXT 2 (Q19 – Q25)

There was a hungry dog that was very hungry. He 19 for food everywhere and at last he found a bone with his mouth and started 20 back to his home. There was a bridge 21 the way to his home. When he 22 crossing it, he saw his reflection in the water. The dog thought that there was another dog with a bone in the water. He wanted to 23 that other bone too.

So he started 24 at his own reflection. His bone fell 25 the water as soon as he opened his mouth. The greedy dog lost his bone.

19. A. search B. searches C. searching D. searched
20. A. go B. goes C. going D. went
21. A. on B. in C. at D. under
22. A. start B. starts C. starting D. started
23. A. get B. gets C. getting D. got
24. A. bark B. barks C. barking D. barked
25. A. onto B. into C. at D. under

SECTION C (INFORMATION TRANSFER) 20%

PICTURE 1 (Q1 – Q5)

Study the pictures below and use the information to complete the sentences.

You are looking for a travel agency to go for a holiday when you see this advertisement. Read the advertisement and answer the following questions.



- The name of the company to call if you want to book a tour to London is _____.
- You will need to pay _____ to go to Phuket for 3 days.
- The telephone numbers to call if you go to Bangkok are _____ and _____.
- The \$1399 package to go to London will include _____, _____ and _____.
- There are _____ travel agencies in this advertisement.

PICTURE 2 (Q6 – Q10)

Study the information below and answer the following questions.

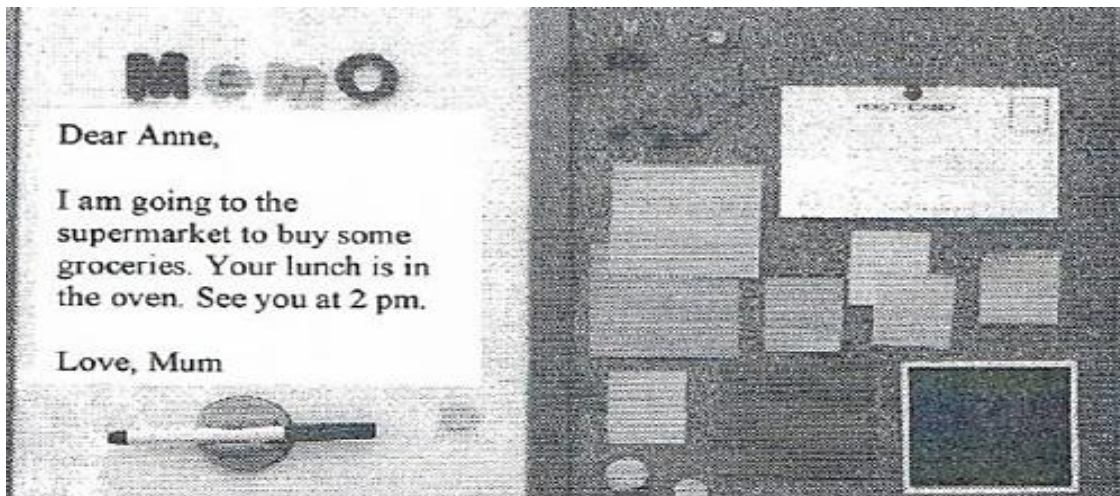

6. The memo is written by _____.
7. The memo is for _____.
8. Mum will be at the supermarket to _____.
9. Anne's lunch is _____.
10. Mum will be back by _____.

SECTION D (COMPOSITION) 30%

Look at the pictures given below. Where would you like to go for a holiday if given a choice? Write a composition of about 80-120 words on the answer sheet provided. Use all the helping words given.

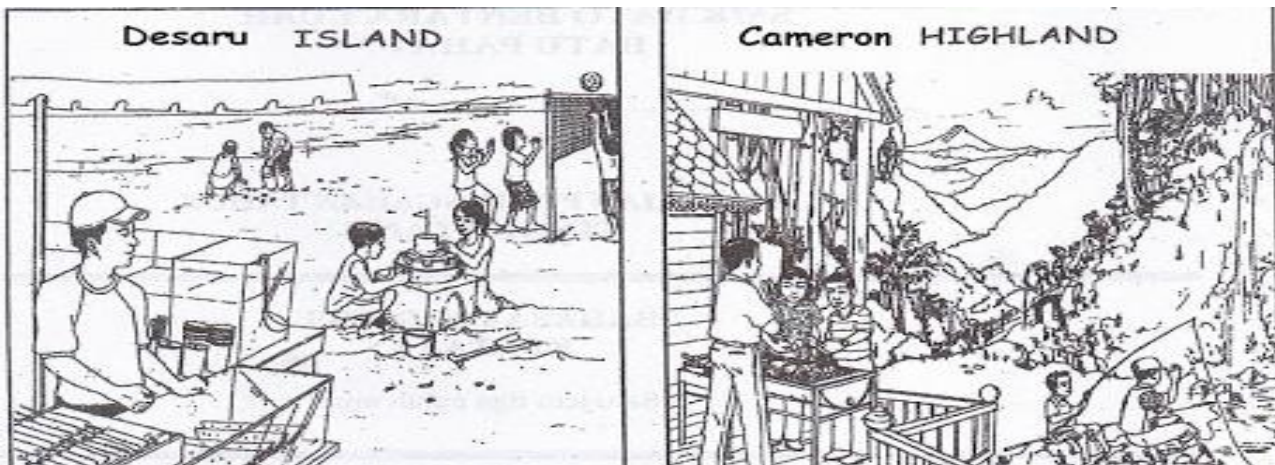

<ul style="list-style-type: none">- sandy beach- food stalls by the beach- clear water- many activities	<ul style="list-style-type: none">- fresh air- peaceful and quiet- beautiful scenery- many activities
--	--

When writing your **essay**,

- You should state your choice.
- Use the words or phrases provided.
- Elaborate on your writing.
- You may add other relevant information.
- Make your composition interesting and give it a title

END OF QUESTION PAPER

亚庇建国中学2020年初一新生入学考试
KIAN KOK MIDDLE SCHOOL
JUNIOR ONE ENTRANCE EXAMINATION 2020
数学科 (时间: 50 分钟)
MATHEMATICS (TIME: 50 MINUTES)

作答说明

INSTRUCTIONS

- 甲组-选择题: 25 题全做。选出正确答案, 并用 2B 铅笔在答案卷上将对应的字母涂黑。
Answer all 25 questions in Section A. Darken the correct answer for each question on your answer sheet.
- 乙组-作答题: 5 题全做。在答案卷所提供的空白处作答。所有演算步骤必须清楚写出。
Answer all 5 questions in Section B. Write your answer on the answer sheet. Show the mathematical working clearly.

甲组: 选择题 $25 \times 3\% = 75\%$

Section A: Objective questions $25 \times 3\% = 75\%$

- $20.25 \div 5 \times 7 =$
A 25.65 **B** 27.05 **C** 28.35 **D** 29.45
- $\frac{3}{5} \times RM\ 480 =$
A RM 288 **B** RM 278 **C** RM 202 **D** RM 192
- $\frac{3}{4} + 3\frac{3}{4} - 2\frac{1}{4} =$
A $1\frac{1}{4}$ **B** $2\frac{1}{4}$ **C** $2\frac{3}{4}$ **D** $3\frac{3}{4}$
- $1\frac{4}{5}$ km + 3 km 850 m + 2 050 m =
A 6 935 m **B** 7 300 m **C** 7 700 m **D** 8 150 m
- $520\% - \left(1 - \frac{3}{100}\right) =$
A 423 **B** 42.3 **C** 4.23 **D** 0.423
- $425 - 69 \times 4 =$
A 149 **B** 356 **C** 498 **D** 1 424
- $91 \div 21 \div \frac{1}{3} =$
A 10 **B** 11 **C** 12 **D** 13
- $(375\ 000 - 77\ 000) \div (12 + 4) =$
A 16 375 **B** 18 625 **C** 19 355 **D** 19 625
- 假如 $4 \times 15.24 = 60.96$, 那么 $400 \times 15.24 = ?$
If $4 \times 15.24 = 60.96$, then $400 \times 15.24 = ?$
A 6096 **B** 609.6 **C** 60.96 **D** 6.096
- $P - 25\ 700 - 3\ 400 = 588\ 000$
P 是多少? Find the value of P.
A 558 900 **B** 565 700 **C** 610 300 **D** 617 100

11. 找出从 1 到 16665 里有多少个 3 的倍数。
How many multiples of 3 are there from 1 to 16665?

A 3333 B 4444 C 5555 D 6666

12. 在下列数目中，哪一个 7 的数值最小？
Which of the following numbers has the least digit value of 7?

A 743 591 B 543 781 C 673 498 D 489 076

13. 图 1 显示一条数轴。
The following shows a number line.



图 1
Diagram 1

找出 $M + N \times 2$ 的值。
Find the value of $M + N \times 2$.

A 23 B 33 C 38 D 58

14. 图 2 显示一句短语
Diagram 2 shows a short quote.

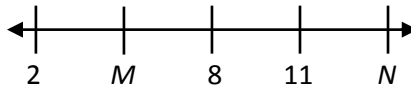
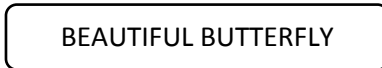

哪两个字母数量的比是 2:3? Which two alphabets has the ratio of 2:3 in quantity?

A E & F B E & B C B & U D B & F

15. $\frac{3}{5} \div 1\frac{2}{5} = R$

以下哪一项显示 R 的值?

Which of the following shows the value of R?

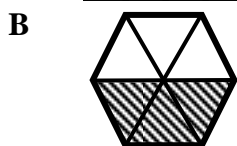

16. 茉莉今年 23 岁。7 年后，妈妈的年龄将会是茉莉年龄的两倍。请问茉莉妈妈今年几岁？
Jasmine is 23 years old. 7 years later, the age of her mother is twice Jasmine's age. What is the age of her mother now?

A 39 岁 / years old B 46 岁 / years old C 53 岁 / years old D 60 岁 / years old

17. 图 3 显示国甜品店三天内的芒果布丁的销售量。
Diagram 3 shows the daily sales of Mango Pudding in Kok Patisserie for 3 days.

	销量 (个) / Sales (Unit)
星期五 / Friday	420
星期六 / Saturday	460
星期日 / Sunday	星期五与星期六总销量的 50% 50% of the total sales of Friday and Saturday

计算在星期日所售出的芒果布丁销量。 Calculate the sales of the Mango Pudding on Sunday.

A 210 B 230 C 440 D 880

18. 图 4 显示一项会议的开始时间。Diagram 4 shows the starting time of a meeting.



图 4 / Diagram 4

这项会议在 4:30 p.m. 结束，其中午餐占了 50 分钟。实际上，会议只用了多少时间？

The meeting ended at 4:30 p.m., 50 minutes was allocated for lunch break. Find the actual time taken for the meeting.

- A 5 小时 30 分钟 / 5 hours 30 minutes
 B 5 小时 40 分钟 / 5 hours 40 minutes
 C 5 小时 50 分钟 / 5 hours 50 minutes
 D 6 小时 30 分钟 / 6 hours 30 minutes

19. 图 5 显示一个综合平面图形。
 Diagram 5 shows a mixed diagram.



图 5 / Diagram 5

以 cm 为单位，计算全图的周长。
 Find the perimeter of the diagram in cm.

- A 37 B 40 C 43 D 52

- 20.

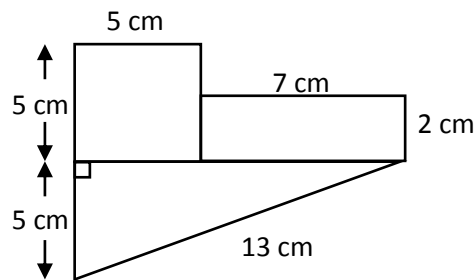
我把 24 个苹果各切成四份。
 I cut 24 apples into four parts each.



小恒
 Henry

找出小恒总共把水果切成了几份。
 What is the total number of parts of fruit cut by Henry?

- A 4 B 24 C 48 D 96

21. 图 6 显示 P 点和 Q 点的坐标。

Diagram 6 shows the coordinates of point P and point Q.

小丽在坐标图上的另一 R 点，使其与 P 点和 Q 点形成一个等腰三角形。R 点的坐标可能是什么？

Mary sits on point R in the coordinate graph and an isosceles triangle is formed when connecting with point P and point Q. What is the possible coordinate of point R?

- A (1, 5) B (2, 4)
 C (4, 2) D (5, 2)



图 6 / Diagram 6

22. 小华五月份的花费是 357 令吉。六月花费比五月少了 110 令吉。在七月时，小华的花费比六月多了 57 令吉。请问小华在这三个月的花费一共是多少？
 Joshua spent RM 357 in May. In June, Joshua spent RM 110 less than the expenses in May. In July, he spent RM 57 more than the expenses in June. How much is the total expenses of Joshua in the three months?
 A RM 908 B RM 1 018 C RM 1 234 D RM 1 348

23. 图 7 显示一张白纸和一张贴纸的边长。
 Diagram 7 shows the dimensions of a paper and a sticker.

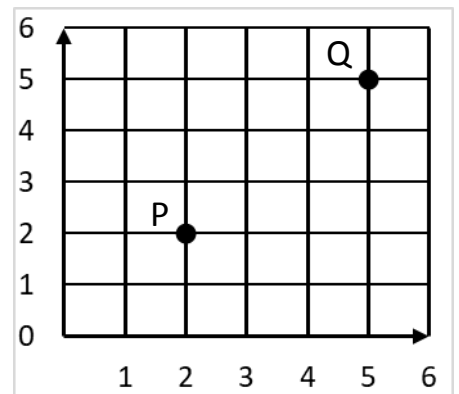

图 7 / Diagram 7

- 如果想要把这张白纸贴满贴纸，那么需要多少张贴纸？
 How many pieces of stickers are needed in order to fully cover the paper?
 A 36 B 37 C 38 D 39

24. 图 8 显示受访者最想去旅游的国家。
 Diagram 8 shows a pie chart indicating the countries which the respondents wish to travel to.

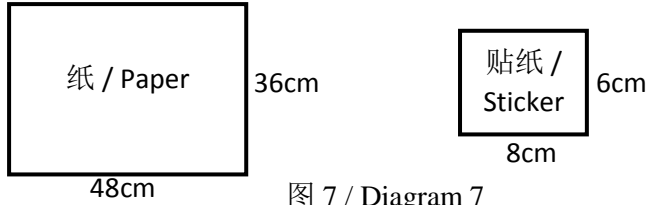

图 8 / Diagram 8

- 已知最想去中国旅游的受访者有 240 人。计算最想去日本旅游的受访者人数。
 Given that the number of respondents who wish to travel to China is 240. Find the number of respondents who wish to travel to Japan.
 A 240 B 320
 C 480 D 560

25. 图 9 显示一个数字关系图。
 Diagram 9 shows a radial diagram.
 计算 x 、 y 和 z 的值。
 Calculate the value of x , y and z .

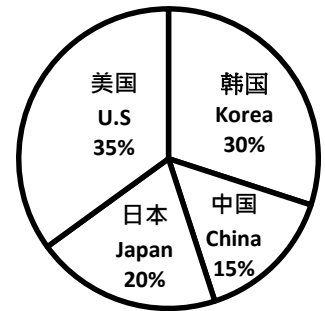

图 9 / Diagram 9

	x	y	z
A	3 521	102	238
B	3 921	238	21
C	8 400	102	238
D	9 450	238	102

乙组：作答题 $5 \times 5\% = 25\%$

Section B: Subjective questions $5 \times 5\% = 25\%$

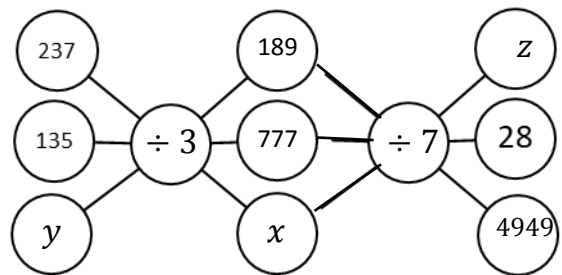
1. 计算 $20 + 144 - 24 \div 3 \times (9 - 5)$
Calculate $20 + 144 - 24 \div 3 \times (9 - 5)$

--

2. 计算 $4\frac{4}{5} \div 2\frac{2}{3} - \frac{1}{2}$
Calculate $4\frac{4}{5} \div 2\frac{2}{3} - \frac{1}{2}$

--

3. 麦奇的户头里有 RM 7000 的储蓄，比珂珂的户头里的储蓄多 20%。
Mikey has RM 7000 savings in his bank account, 20% more than Coco's savings in her bank account.
(a) 他们两人的储蓄相差多少钱？
Find the difference between the savings of Mikey and Coco.

- (b) 珂珂用了 RM 1680 购买手提电话。手提电话的价格占了她的储蓄的多少百分比？
Coco used RM 1680 to buy a mobile phone. Find the percentage of the cost of the mobile phone to her savings.

--

4. 雪仁一天工作 6 个小时将获得 RM 54 的薪金。
Sharon is given a wage of RM 54 for working 6 hours per day.

(a) 试计算雪仁每小时可获得的薪金。
Calculate the wage she receives for 1 hour of work.

(b) 星期六及星期日的每小时薪金是平日薪金的 1.5 倍。当雪仁每天都工作 8 个小时，试计算雪仁一周可得到多少的薪金。

The wage for working 1 hour on Saturday and Sunday is 1.5 times of the wage during normal days. Calculate the total wages received by Sharon in one week time when she works 8 hours per day.

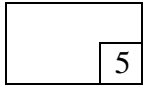

5. 图 10 是由一个长方形和一个直角三角形所组成的综合图形。

Diagram 10 is formed by one rectangle and one right-angled triangle.

(a) 这个综合图形的周长是 108 cm。以 cm 为单位，计算长方形的宽。
The perimeter of the diagram is 108 cm. Find the width of the rectangle in cm.



图 10 / Diagram 10

(b) 以 cm^2 为单位，计算这个综合图形的面积。
Find the total area of the diagram in cm^2 .

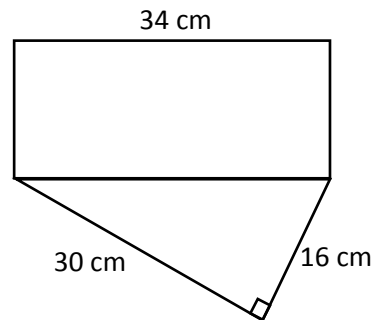
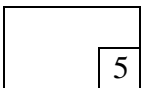

亚庇建国中学
2020 年初一新生入学试答案
2020 Junior One Entrance Exam Answers

华文科

乙组 问答题

1. a. (i) 无, 没有 (ii) 防雨的衣和帽
b. (i) 旋转 (ii) 姿势 (iii) 精彩 (iv) 赞叹
c. 恶语伤人不仅是一种不文明的行为, 而且还会伤别人的心。

丙组: 选择题

1. A 2. D 3. D 4. A 5.D 6.C 7.C 8.A 9.B 10.C
11.C 12.B 13.D 14.D 15.A 16.D 17.B 18.A 19.D 20.B
21.D 22.B 23. B 24.B 25.A 26.C 27.A 28.C 29.D 30.C

BAHASA MALAYSIA

Bahagian A :

1. A 2. D 3. C 4. A 5. B 6. D 7. C 8. A 9. A 10. B
11. A 12. B 13. C 14. B 15. B 16. C 17. C 18. A 19. B 20. D
21. B 22. D 23. C 24. A 25. B 26. D 27. C 28. A 29. B 30. A

Bahagian B:

No.	Salah	Betul
1	mencat	mengecat
2	berkerja	bekerja
3	memperlebar	memperlebar
4	kebaikan	kebaikan
5	dari	daripada

ENGLISH LANGUAGE

Sections A & B:

1. B 2. B 3. A 4. C 5. A 6. C 7. B 8. B 9. C 10. A
11. A 12. A 13. B 14. B 15. C 16. C 17. D 18. A 19. D 20. C
21. A 22. D 23. A 24. C 25. B

Section C:

1. San-Geep Travel	6. Mum (Anne's mum)
2. RM399	7. Anne
3. 845 7777, 5522 8866	8. Buy some groceries (buy groceries)
4. Airfare, hotel and breakfast (any 2)	9. In the oven
5. Three (3)	10. 2pm

数学科

甲组: 选择题

1. C 2. A 3. B 4. C 5. C 6. A 7. D 8. B 9. A 10. D
11. C 12. D 13. B 14. C 15. D 16. C 17. C 18. A 19. B 20. D
21. D 22. A 23. A 24. B 25. C

乙组:

1. 132 2. $\frac{13}{10}$ or $1\frac{3}{10}$ 3. (a) 1400 (b) 30% 4. (a) RM9 (b) RM576
5. (a) 14 (b) 716cm²